

TALENT

BETTER WATER. MADE EASY.



SIMPLEX

3L

TEKNISK DARA

Forbindelse	3/4"
Arbejdstryk	1-8 bar*
Strømningshastighed (Δp 1 bar)	max. 1500 l/h
Anvendelse	Op til 5 personer
Bytningskapacitet	150 m ³ / ppm CaCO ₃
Vandforbrug / regenerering	18L
Saltforbrug / regenerering	0.3 kg
Regenereringstid	15 min.
Max. temperatur	40°C
Filterskærm	80µm

*For en korrekt regenerering kræver blødgøringsanlæggene et udløbstryk på minimum 0,8 bar eller højere. Det samlede tryk på hele systemet bør aldrig være højere end 8 bar.

SIMPLEX

3L

TALENT

STØRRELSESFORHOLD

1

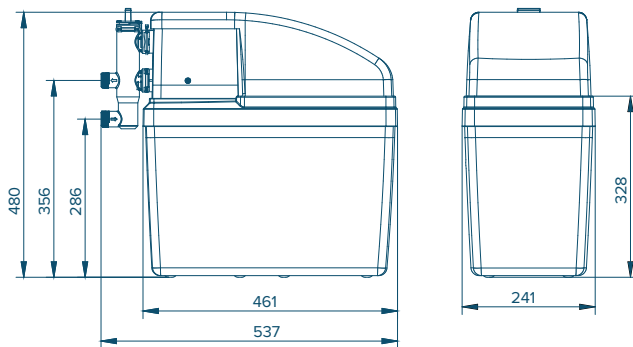

2

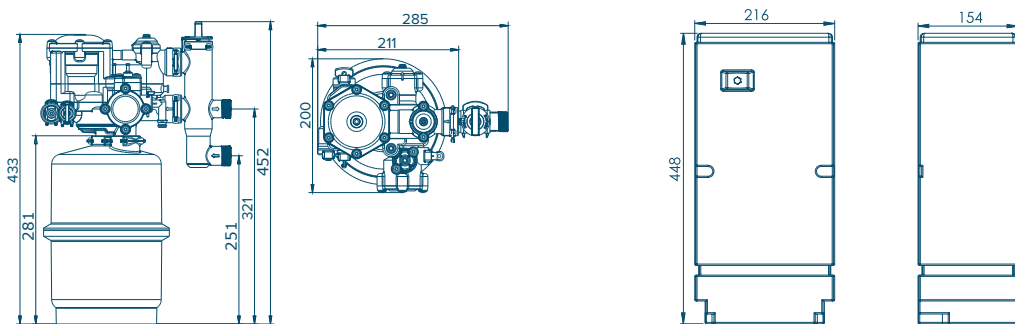

3

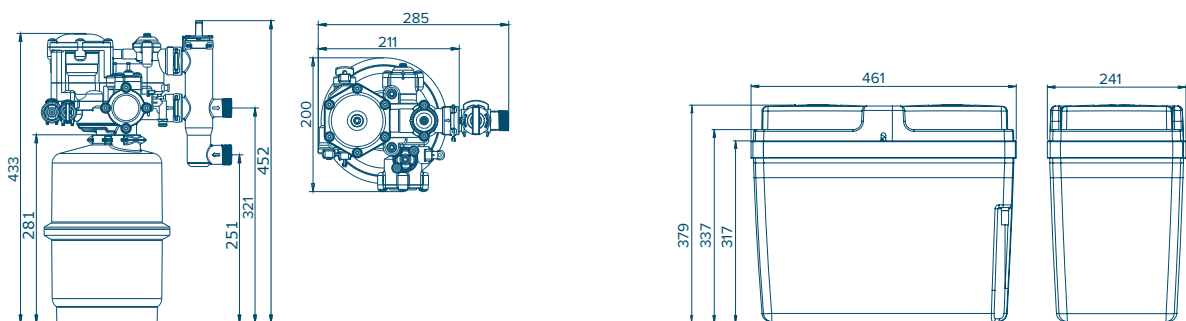

Producent
Delta Water Engineering NV, Belgium

Distributør
Jysk Vandteknik ApS
Lundagervej 112
8723 Løsning
T: +45 3270 7010
E: info@jvt.dk

Forhandler:
Firmanavn
Adresse
Postnummer og by
T: +45 xxxxxxxx
E: xxxxx@xxxxxx.dk

LOGO